

＜東レミキシングノズルお引き合い仕様確認シート＞

◎四角の中を埋めて頂きご返信いただきたくお願い申し上げます。

(※本図はデフォルメされてます。詳細は比較寸法図もしくは取説をご参照ください。)

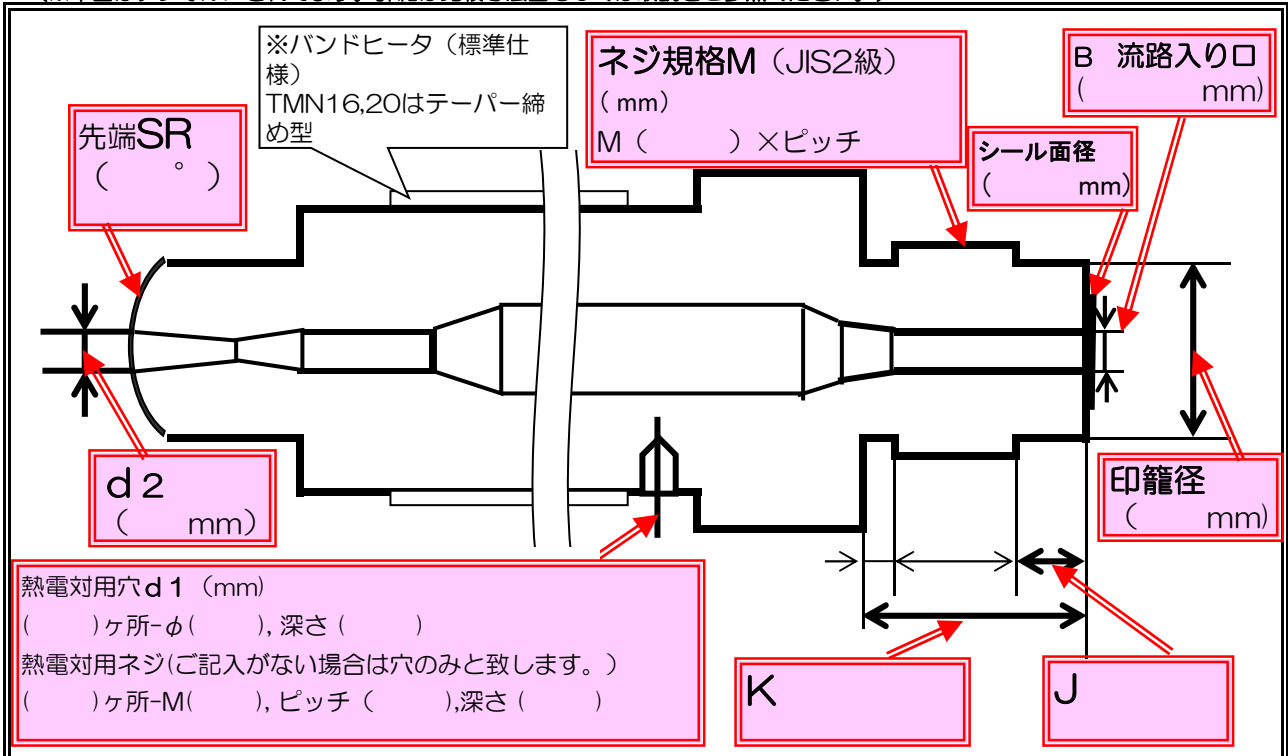

ご希望型式：TMN□□-□□HP (ご選定につきましては、弊社カタログもしくは取説ご参照ください)

※エレメント数のおよその目安について
 PP樹脂、PP樹脂+タルク入り、ハイフローPP樹脂等→7エレメント
 上記以外の一般汎用樹脂(ナイロン,ABS,PE等)→6エレメント

(比較標準寸法図)

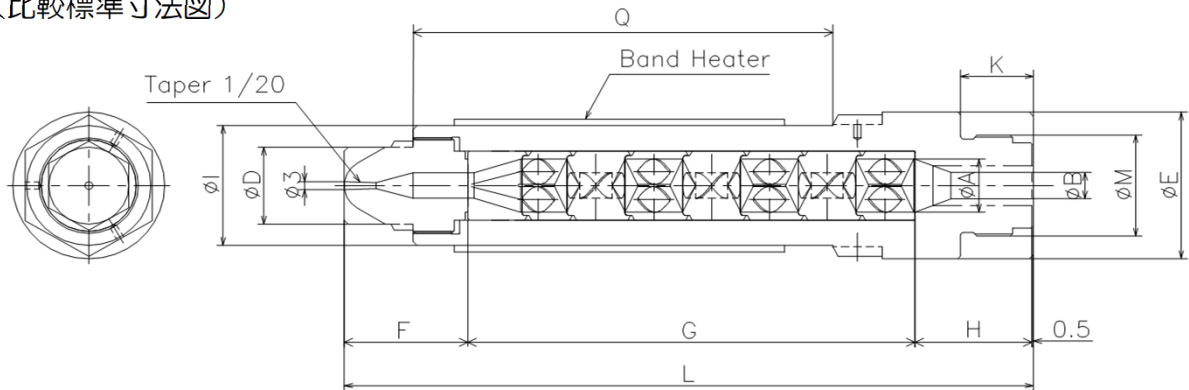

(標準的な寸法です。先端R加工, 成形機取付ネジ加工, 熱電対取付ネジ加工, 特注寸法仕様も承ります。ご相談ください。)

TYPE	A	B	M (Max)	K (Max)	E	F	G	H	I	D	L	Q	ヒータ容量	Weight (kg)
TMN10-06HP	10.5	5	M50	25(40)	50	35	68	32	30	18	135	64	150W	2.0
TMN16-06HP	16.5	8	M55	30(45)	55	43	108.5	37.5	40	21	189	101	330W	2.4
TMN20-06HP	20	10	M55	35(50)	55	45	141.5	43	45	29	229.5	131.5	500W	3.2
TMN30-06HP	30	15	M80	48(81)	83	71	209	71	65	41	351	205	1100W	9.9
TMN40-06HP	40	20	M100	44(79)	100	85	276.3	78.7	83	54	440	281.3	1800W	18.6
TMN16-07HP	16.5	8	M55	30(45)	55	43	124.5	37.5	40	21	205	117	330W	2.6
TMN20-07HP	20	10	M55	35(50)	55	45	162.5	43	45	29	250.5	152.5	500W	3.5
TMN30-07HP	30	15	M80	48(81)	83	71	240	71	65	41	382	236	1100W	10.8
TMN40-07HP	40	20	M100	44(79)	100	85	317.3	78.7	83	54	481	322.3	2300W	20.7

仕様は改良等のため予告なしに変更することがあります。